

Bague adaptatrice pour anneau de levage double articulation



Solution économique pour répondre à tous vos besoins, les bagues adaptatrices Colin Milas couvrent tous les diamètres et tous les Filetages spéciaux métriques, Filetages spéciaux non-métriques (Filetages Américains UNF, UNC, UNEF et 8UN), (Filetage WITHWORTH BSW et BSF) et (Filetage GAZ étanche et non étanche)



Caractéristiques techniques

- ◆ Accessoire de levage conforme à la directive européenne machines 2006/42/CE.
- ◆ Marquage Laser
- ◆ Coefficient de sécurité : 5
- ◆ Notice d'utilisation et de maintenance : NU 20-00

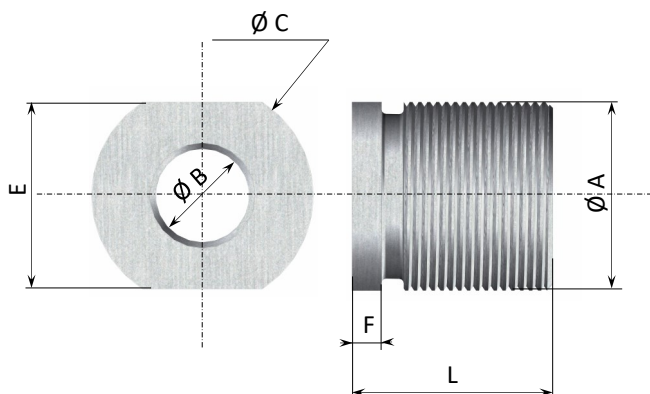

Ø A	L	Ø C	E	F	Ø B	WLL CMU En daN	Référence
M 36	62	52	42	7	M24	5 000	20-09-036
1" 3/8	62	52	42	7	M24	5 000	20-09-1" 3/8
1" 7/16	62	52	42	7	M24	5 000	20-09-1" 7/16
M 39	62	52	42	7	M24	5 000	20-09-039
1" 1/2	62	52	42	7	M24	5 000	20-09-1" 1/2
1" 9/16	62	52	42	7	M24	5 000	20-09-1" 9/16
M42	62	52	42	7	M24	5 000	20-09-042
1" 5/8	62	52	42	7	M24	5 000	20-09-1" 5/8
1" 11/16	62	52	42	7	M24	5 000	20-09-1" 11/16
M45	78	63	52	8	M33	8 500	20-09-045
M48	78	63	52	8	M33	8 500	20-09-048
1" 3/4	78	63	52	8	M33	8 500	20-09-1" 3/4
M52	78	63	52	8	M33	8 500	20-09-052
2"	78	63	52	8	M33	8 500	20-09-052
M 56	100	85	72	9	M33	8 500	20-09-056
2" 1/4	100	85	72	9	M33	8 500	20-09-2" 1/4
M 64	100	85	72	9	M33	8 500	20-09-064
2" 1/2	100	85	72	9	M33	8 500	20-09-2" 1/2
M 72	100	85	72	9	M 33	8 500	20-09-072
2" 3/4	100	85	72	9	M 33	8 500	20-09-2" 3/4
M 80	140	117	100	10	M 33	8 500	20-09-080
3"	140	117	100	10	M 33	8 500	20-09-3"
3" 1/4	140	117	100	10	M 33	8 500	20-09-3" 1/4
M 90	140	117	100	10	M 33	8 500	20-09-090
3" 1/2	140	117	100	10	M33	8 500	20-09-3" 1/2
M 100	140	117	100	10	M 33	8 500	20-09-100
3" 3/4	140	117	100	10	M33	8 500	20-09-3" 3/4
4"	140	117	100	10	M33	8 500	20-09-4"

